

SOLLEVATORE PER CONTENITORI FANTUZZI RS 50

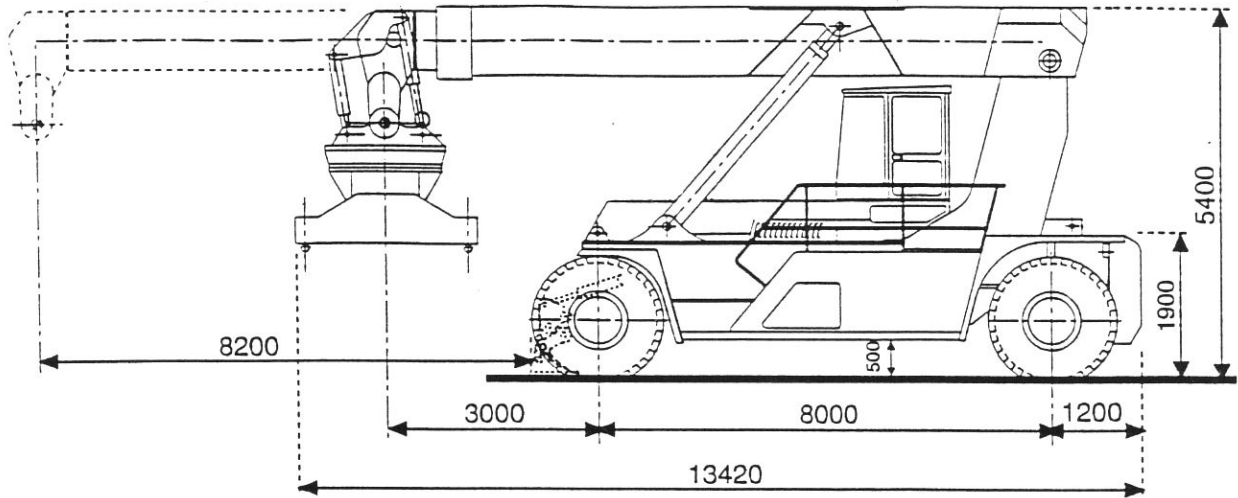

DATI E CARATTERISTICHE:

		1 Casa Costruttrice	FANTUZZI	No.	motore	telaio	anno	PN	PV	FU
Caratteristiche	2 Modello		RS 50	610 611		500313 500314	1998 1998			
	3 Portata		v. tab. all.							
	4									
	5 Gruppo propulsore		diesel							
	6 Sistemazione guida		seduto							
	7 Gomme	ant/post	18.00 - 33							
	8 Ruote (**motrice)	ant/post	anteriore							
	23 Stabilità									
Prestazioni	24 Velocità traslazione	km/h	con c./senza 15/20							
	25									
	26									
	27 Sforzo di traino	kg	con carico							
	28 Pendenze superabili	%	con c./senza 20%							
Pesi	29 Pendenze max. sup.	%	con c./senza							
	30 Peso proprio	kg	89.000							
	31 Carico sugli assali	kg	ant. 46.000 post. 43.000							
Autotelaio	32	pzi	6							
	33 Pneumatici	ant	4							
	34	post	2							
	35 Passo	mm	8.000							
	36 Carreggiata	mm	ant 4500 post 3200							
	37 Altezza min dal suolo	mm	500							
	38	mm								
	39 Freni	man.le	idr/mecc							
Azionamento	40									
	46	tipo	Volvo TWD1031							
	47	cv/kw	320/235							
	48 Motore termico	g/m	2100							
	49									
	50	l/h								
	51 Frizione									
	52 Comando del cambio		4 av./4ind.							
53										
54 Trasmissione		cambio auto.								
55 Pressione di lavoro	atm	230 bar								